

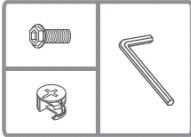

3 Shelf Rolling Garment Rack

MODEL#

ALE-GR364818BL ALE-GR364818SR
 ALE-GR363618BL ALE-GR363618SR

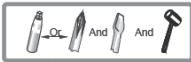



READ THIS FIRST

- BEFORE product assembly and discarding carton, check all contents for damage or missing parts.
- **DRAWER KEYS:**
 - Pedestals: Inside drawer or bottom of product.
 - Lateral files: Bottom of product.
- For fastest and damage-free installation, please carefully read and follow the assembly instructions.
- If installing casters(sold and packaged separately) on shelving unit, the casters **MUST** be installed **FIRST** before assembling unit.
- Prior to using this product please verify that all screws have been securely tightened.
- Do not use power tools for product assembly.
- For product returns, parts and support, please call 1-800-733-4000.
- Customer support is available Monday to Friday, 7AM to 7PM Central time, in English and Spanish.

No tools required for assembly. Helpful tools (not included): Rubber Mallet

Note: The white plastic discs between each shelf collar are used for packaging purpose. Discard upon assembly.

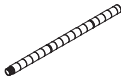
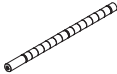
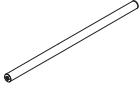
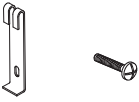
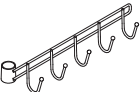
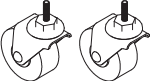
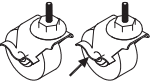
Total unit weight capacity 500 lbs if used with casters.

| | | | | |
|---|--|--|---|---|
| <p>A x 3</p>  | <p>B x 4 Top</p>  | <p>C x 4 Bottom</p>  | <p>D x 1 Garment rod</p>  | <p>E x 2</p>  <p>Packed in one bag</p> |
| <p>F x 1</p>  | <p>G x 2 Non locking</p>  | <p>H x 2 Locking</p>  | <p>I x 26 + 4 extra</p>  | |

Special Warnings



Assemble the item on a soft, non-abrasive surface, such as carpeting, to avoid scratching the finish. Use care when handling. May require two adults for safe assembly.

Care and Maintenance

Periodically check and ensure that all components are in their proper position, are free from damage and that all connectors are tight.

Assembly Instructions

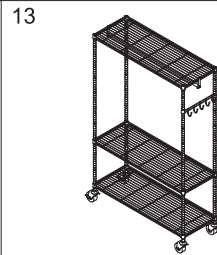
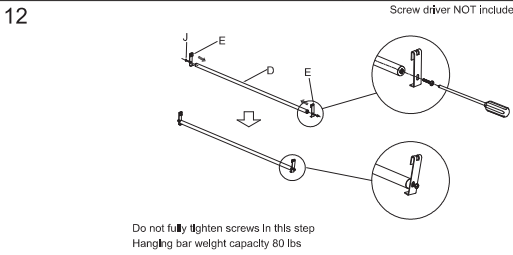
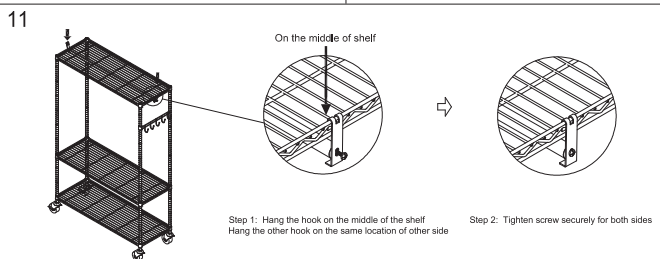
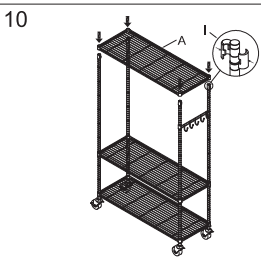
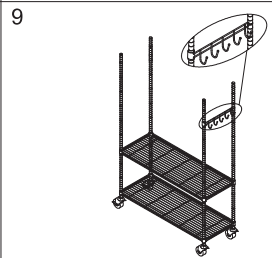
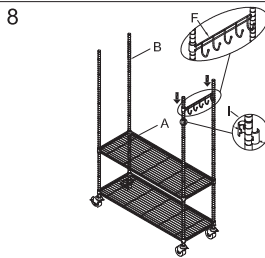
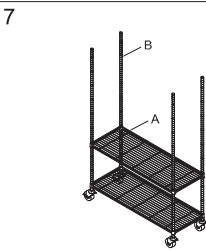
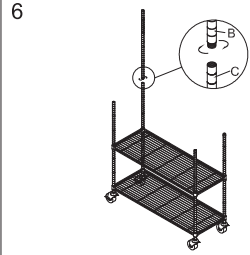
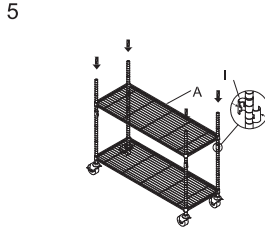
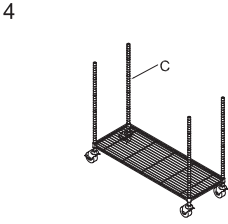
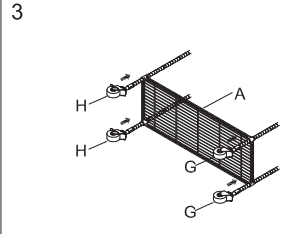
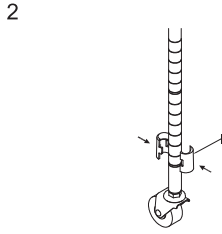
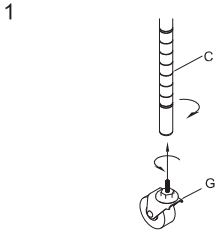

06-019/1

Product support and parts :
Ayuda del producto y partes: 1-800-733-4000
Support technique et pieces:

Manufactured for / Hecho para / Fabriqué pour Alera® / Essendant Co.
One Parkway North, Deerfield, IL 60015 © 2018 Essendant Co.
Made in / Hecho en / Fabriqué en China

3 ÉTAGÈRES ROULANTES POUR VÊTEMENTS



MODÈLE #

ALE-GR364818BL

ALE-GR364818SR

ALE-GR363618BL

ALE-GR363618SR



A LIRE EN PREMIERE



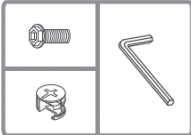

- ANTES de ensamblar el producto y desechar la caja, verifique todo el contenido, en busca de partes dañadas o faltantes.
- Para una instalación rápida y segura, por favor, lea y siga detenidamente las instrucciones de ensamblaje.
- Lorsque vous installez des roulettes (vendues et emballées séparément) sur votre étagère, les roulettes DOIVENT être installées EN PREMIER, avant d'assembler le produit.
- Antes de utilizar este producto compruebe, por favor, que todos los tornillos estén firmemente ajustados.
- No use herramientas eléctricas para ensamblar el producto.
- Para la devolución del producto, reposición de partes y soporte técnico, por favor, contáctese al 1-800-733-4000.
- El Servicio de Atención al Cliente está disponible de lunes a viernes, de a.m. a 7 p.m., hora central, en inglés y español.

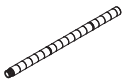

Aucun outil nécessaire pour l'assemblage. Outils utiles (non inclus) : maillet en caoutchouc

Remarque : Les rondelles blanches en plastique se trouvant entre chaque clip pour étagère sont uniquement utilisées pour l'emballage. Jetez-les lors de l'assemblage.

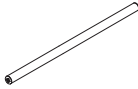
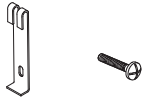
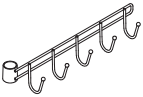
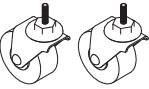
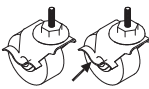
Capacité totale en poids d'une unité 500 lbs si utilisée avec des roulettes

| | | | | |
|---|---|---|---|--|
| <p>A x 3</p>  | <p>B x 4 Haut</p>  | <p>C x 4 Bas</p>  | <p>D x 1 barre pour vêtement</p>  | <p>E x 2</p>  <p>Emballé dans un sac</p> |
| <p>F x 1</p>  | <p>G x 2 Non verrouillé</p>  | <p>H x 2 Verrouillé</p>  | <p>I x 26 (+ 4 extra)</p>  | |

Mises en garde spéciales



Assemblez les éléments sur une surface douce et non abrasive, telle qu'un tapis, afin d'éviter de rayer le revêtement. Manipulez avec soin. Peut nécessiter deux adultes pour un assemblage en toute sécurité.

Précautions et entretien

Vérifiez régulièrement que tous les éléments sont bien à leur place, en parfait état, et que tous les connecteurs sont bien serrés.

Instructions de montage

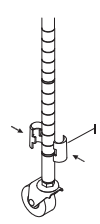
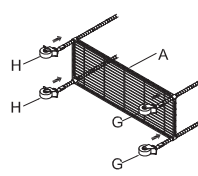
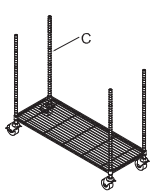
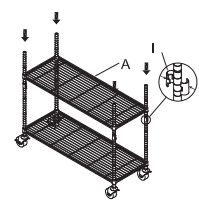
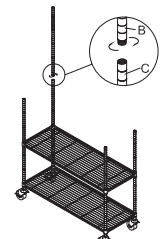
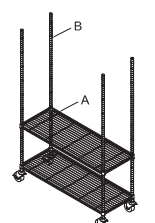
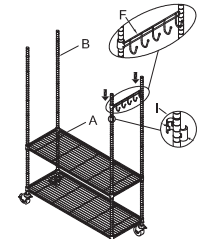
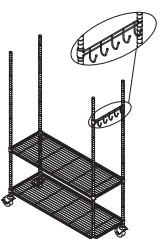
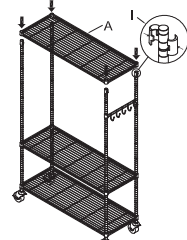
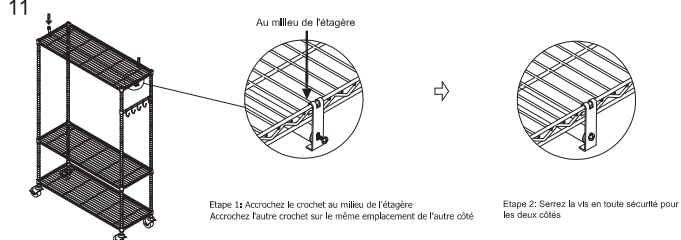
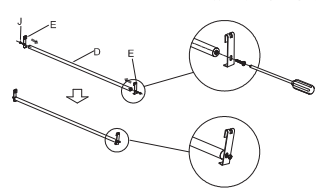
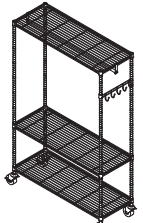
| | | |
|--|---|--|
| <p>1</p>  | <p>2</p>  | <p>3</p>  |
| <p>4</p>  | <p>5</p>  | <p>6</p>  |
| <p>7</p>  | <p>8</p>  | <p>9</p>  |
| <p>10</p>  | <p>11</p>  <p>Au milieu de l'étagère</p> <p>Etape 1: Accrochez le crochet au milieu de l'étagère Accrochez l'autre crochet sur le même emplacement de l'autre côté</p> <p>Etape 2: Serrez la vis en toute sécurité pour les deux côtés</p> | |
| <p>12</p> <p>Tournevis N'EST PAS Inclus</p>  <p>Ne serrez pas complètement les vis lors de cette étape Capacité en poids de la barre de suspension 80 lbs</p> | <p>13</p>  | |

06-019/1

Product support and parts :
Ayuda del producto y partes: 1-800-733-4000
Support technique et pieces:

Manufactured for / Hecho para / Fabriqué pour Alera® / Essendant Co.
One Parkway North, Deerfield, IL 60015 © 2018 Essendant Co.
Made in / Hecho en / Fabriqué en China



Estantería para ropa con ruedas con 3 estantes

MODELO #

ALE-GR364818BL

ALE-GR364818SR

ALE-GR363618BL

ALE-GR363618SR

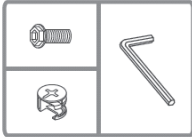
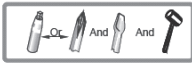

LEA PRIMERO:







- AVANT d'assembler le produit et de jeter l'emballage, veuillez vérifier qu'aucun des éléments n'est endommagé ou manquant.
- Pour une installation rapide et sans dommages, veuillez lire et suivre les instructions de montage avec attention.
- Si instala ruedas (se venden por separado) en la estantería, las ruedas DEBEN instalarse PRIMERO antes de ensamblar la unidad.
- Avant d'utiliser le produit, veuillez vérifier que les vis ont bien été serrées correctement.
- N'utilisez pas d'outils électriques pour assembler ce produit.
- Pour les retours de produit, les pièces détachées et l'assistance produit, veuillez appeler le 1-800-733-4000.
- Le service client est accessible du lundi au vendredi, de 7h à 19h, heure du Centre, en langue anglaise et espagnole.

No se requieren herramientas para el ensamblaje. Herramientas útiles (no incluidas): mazo de goma.

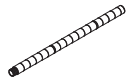
Nota: Los discos de plástico blanco entre cada collar de estante se utilizan con fines de embalaje.

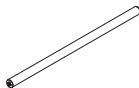
Descartar al ensamblar.

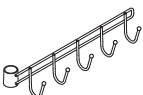
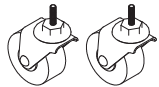
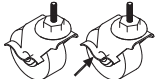
Capacidad de peso total de la unidad 500 lb (226kg) si se usa con las ruedas.

| | | | | |
|---|--|--|--|---|
| <p>A x 3</p>  | <p>B x 4 Superior</p>  | <p>C x 4 Superior</p>  | <p>D x 1 Barra para prendas</p>  | <p>E x 2</p>  <p>Envasado en una bolsa</p> |
| <p>F x 1</p>  | <p>G x 2 Sin bloqueo</p>  | <p>H x 2 Con bloqueo</p>  | <p>I x 26+ 4 extra</p>  | |



Advertencias Especiales

Ensamble el artículo sobre una superficie suave y no abrasiva, como alfombras, para evitar rayar el acabado. Tenga cuidado cuando manipule. Puede requerir dos adultos para un ensamblaje seguro.

Cuidado y Mantenimiento.

Periódicamente revise y asegúrese de que todos los componentes estén en su posición correcta, estén libres de daños y que todos los conectores estén apretados.

Instrucciones de Ensamblaje

| | | |
|--|---|----------|
| <p>1</p> | <p>2</p> | <p>3</p> |
| <p>4</p> | <p>5</p> | <p>6</p> |
| <p>7</p> | <p>8</p> | <p>9</p> |
| <p>10</p> | <p>11</p> <p>Paso 1: Colgar el gancho en la parte media de la estantería Colgar el otro gancho en el mismo lugar del otro lado</p> <p>Paso 2: Apretar el tornillo firmemente en ambos lados</p> | |
| <p>12</p> <p>Destornillador no Incluido</p> <p>No apriete los tornillos por completo en este paso La capacidad de peso de la barra de colgar es de 80 lb (36 kg)</p> | <p>13</p> | |

06-019/1



LIMITED 5-YEAR WARRANTY

Except as otherwise provided within this Limited Warranty, Essendant Co. (Essendant) will repair or replace any Alera® and other Essendant branded furniture products, component or part that is found to be defective in material or workmanship within five (5) years from the date of original purchase so long as you, the original purchaser, still own it. This is your sole and exclusive remedy. This limited warranty is subject to the provisions below. It applies to products sold within the United States of America and the Commonwealth of Canada.

Limitations:

- Fabric, vinyl and/or leather is warranted for two (2) years from the date of original purchase of the chair by the original owner of the Alera® product in question.
- Electrical components are warranted for two (2) years from the date of original purchase of the product by the original owner of the Alera® product in question.

Exclusions:

This warranty does not apply and no other warranty applies to:

- Normal wear and tear, which are to be expected over the course of ownership
- Modifications or attachments to the product that are not approved by Essendant
- Products that were not installed, used or routinely and properly maintained in accordance with product instructions and warnings
- Products used for rental purposes

Color variations in fabrics and finishes:

Essendant does not warrant the color-fastness or matching of colors, grains or textures of covering materials.

TO THE EXTENT ALLOWED BY LAW, ESSENDANT DISCLAIMS ALL OTHER WARRANTIES, EITHER EXPRESS OR IMPLIED, INCLUDING ANY WARRANTY OF MERCHANTABILITY OR FITNESS FOR A PARTICULAR PURPOSE. ESSENDANT WILL NOT BE LIABLE FOR ANY CONSEQUENTIAL OR INCIDENTAL DAMAGES.

Notice to Purchasers for home or personal use:

Federal law does not permit the exclusion of certain implied warranties for consumer products. Therefore, if you are purchasing this product for home or personal use, the exclusion of implied warranties noted in the above paragraph may not apply to you. Some states do not allow the exclusion or limitation of incidental or consequential damages, so the above limitation or exclusion may not apply to you. This warranty gives you specific legal rights, and you may also have other rights which vary from state to state.

To obtain service under this warranty:

Your Alera® Reseller will work with Essendant in supporting your warranty requests. Please note: Written authorization of Essendant must be obtained before any warranty work is performed. To obtain authorization and to ensure the best level of customer service, please take the following steps:

1. If a defect is discovered, please contact the Reseller from whom the product was purchased within 30 days from the date of discovery. The Reseller will require information about the product such as: the SKU number, serial number and/or registration number or date of manufacture from the product in question and/or any original transaction documents affirming that you are the original purchaser of this product.
2. Following your claim, your Reseller will conduct an inspection and review. During this time your Reseller or their appointed servicing agent will gather information regarding the claim, inspect the product and contact an Essendant customer service representative. Please allow a reasonable amount of time for these activities. A customer service representative or another representative of Essendant will determine whether to provide replacement parts, authorize repairs or replace the product providing Essendant affirms that the product in question is eligible under the conditions of the warranty as stated above.
3. replacement parts, authorize repairs or replace the product providing Essendant affirms that the product in question is eligible under the conditions of the warranty as stated above.



GARANTÍA LIMITADA DE 5 AÑOS

Excepto según se estipule de otra manera en esta Garantía Limitada, Essendant Co. (Essendant) reparará o reemplazará cualquier mueble, componente o pieza con la marca Alera® y Essendant que se encuentre está defectuoso en material o fabricación en el transcurso de cinco (5) años a partir de la fecha de compra original, siempre y cuando usted, el comprador original, siga siendo su propietario. Este es su remedio único y exclusivo. Esta garantía limitada está sujeta a las siguientes estipulaciones. Ésta aplica a los productos vendidos dentro de los Estados Unidos de América y la Comunidad de Canadá.

Limitaciones:

- Las telas, el vinilo y/o el cuero están garantizados durante dos (2) años a partir de la fecha de compra original de la silla por parte del propietario original del producto Alera® en cuestión.
- Los componentes eléctricos están garantizados durante dos (2) años a partir de la fecha de compra original del producto por parte del propietario original del producto Alera® en cuestión.

Exclusiones:

Esta garantía no aplica ni ninguna otra garantía aplica a:

- El desgaste por el uso normal, que se espera en el transcurso de la pertenencia
- Las modificaciones o accesorios al producto que no están aprobados por Essendant
- Los productos que no se instalaron, no se utilizaron o no recibieron mantenimiento de manera rutinaria y apropiada de acuerdo con las instrucciones y advertencias del producto
- Los productos utilizados para propósitos de alquiler.

Variaciones de color en las telas y acabados:

Essendant no garantiza la firmeza de los colores o la concordancia de los colores, ni los granos o las texturas de los materiales de cubierta.

HASTA EL PUNTO PERMITIDO POR LA LEY, ESSENDANT NIEGA TODAS LAS DEMÁS GARANTÍAS, YA SEA EXPLÍCITAS O IMPLÍCITAS, INCLUYENDO CUALQUIER GARANTÍA DE COMERCIABILIDAD O CONVENIENCIA PARA UN PROPÓSITO ESPECÍFICO. ESSENDANT NO SERÁ RESPONSABLE DE NINGÚN DAÑO CONSIGUIENTE O SECUNDARIO.

Aviso a los compradores para uso casero o personal:

La ley federal no permite la exclusión de ciertas garantías implícitas para los productos de consumo. Por lo tanto, si usted está comprando este producto para uso casero o personal, la exclusión de las garantías implícitas indicadas en el párrafo anterior tal vez no se aplique a usted. Algunos estados no permiten la exclusión o limitación de los daños secundarios o consiguientes, así que, la anterior limitación o exclusión podría no ser aplicable a usted. Esta garantía le otorga derechos legales específicos, y además, usted tal vez tenga otros derechos que varían de un estado a otro.

Para obtener servicio bajo esta garantía:

Su Revendedor Alera® trabajará con Essendant para atender sus solicitudes de garantía. Por favor observe: Se debe obtener autorización escrita de Essendant antes de realizar cualquier trabajo de garantía. Para obtener autorización y para garantizar el mejor nivel de servicio al cliente, por favor realice los siguientes pasos:

1. Si se encuentra un defecto, por favor comuníquese con el Revendedor a quien se le compró el producto, en el transcurso de 30 días a partir de la fecha del hallazgo. El Revendedor necesitará información acerca del producto, tal como: el número SKU, el número de serie y/o el número de registro o la fecha de fabricación del producto en cuestión y/o cualquier documento original de la transacción que confirme que usted es el comprador original de este producto.
2. Después de su reclamación, su Revendedor realizará una inspección y revisión. Durante este tiempo, su Revendedor o su agente de servicio designado reunirá información relacionada con la reclamación, inspeccionará el producto y se comunicará con un representante de servicio al cliente de Essendant. Por favor espere un período de tiempo razonable para estas actividades.
3. Un representante de servicio al cliente u otro representante de Essendant determinará si se suministrarán piezas de repuesto, si se autorizarán reparaciones o si se reemplazará el producto a condición que Essendant confirme que el producto en cuestión es admisible bajo las condiciones de la garantía según se indicó anteriormente.



GARANTIE LIMITÉE DE 5 ANS

À l'exception de ce qui est mentionné dans cette garantie limitée, Essendant Co. (Essendant) réparera ou remplacera tout produit de mobilier, composant ou pièce de marque Alera®, ou d'une autre marque d'Essendant, qui s'avérerait défectueux du fait des matériaux ou de la main-d'œuvre, dans les cinq (5) ans à compter de leur date d'achat d'origine, dans la mesure où, l'acheteur d'origine, en sera encore le propriétaire. Cela constitue votre seul et unique remède. Cette garantie limitée est sujette aux dispositions qui suivent. Elle s'applique aux produits vendus dans les États-Unis d'Amérique et dans le Commonwealth du Canada.

Limitations:

- Tissu, vinyle et/ou cuir sont garantis pendant deux (2) ans à compter de la date d'achat d'origine du siège par le propriétaire d'origine du produit Alera® concerné.
- Les composants électriques sont garantis pendant deux (2) ans à compter de la date d'achat d'origine du produit par le propriétaire d'origine du produit Alera® concerné.

Exclusions:

Cette garantie, et aucune autre garantie, ne s'applique pour :

- Usure et détérioration normales, prédictibles dans la durée de service du produit
- Modifications ou raccordements au produit qui ne sont pas approuvés par Essendant
- Produits qui n'ont pas été installés, utilisés et régulièrement entretenus en conformité avec les instructions et mises en garde qui l'accompagnaient
- Produits utilisés à des fins de location

Variations de couleurs pour les tissus et finitions:

Essendant ne garantit pas la tenue des couleurs ou l'appariement de couleurs, grains ou textures pour les matières de recouvrement.

DANS LA MESURE PERMISE PAR LA LOI, ESSENDANT REJETTE TOUTES LES AUTRES GARANTIES, QU'ELLES SOIENT EXPLICITES OU IMPLICITES, INCLUANT TOUTE GARANTIE DE VALEUR MARCHANDE OU D'ADÉQUATION POUR UNE FINALITÉ PARTICULIÈRE. ESSENDANT NE SERA PAS TENU POUR RESPONSABLE DE N'IMPORTE QUELS DOMMAGES IMMATÉRIELS OU ACCESSOIRES.

Avis aux acheteurs pour usage domestique ou personnel

La loi fédérale américaine ne permet pas l'exclusion de certaines garanties implicites pour des produits de consommation. De ce fait, si vous achetez ce produit pour une utilisation domestique ou personnelle, l'exclusion des garanties implicites formulée au paragraphe précédent peut ne pas s'appliquer pour vous. Certaines provinces ne permettent pas l'exclusion ou la limitation des dommages immatériels ou accessoires, donc la limitation ou exclusion qui précède ne s'applique pas pour vous. Cette garantie vous donne des droits légaux spécifiques, et vous pouvez avoir d'autres droits qui varient d'une province à l'autre.

Pour obtenir du service dans le cadre de cette garantie:

Votre revendeur d'Alera® sera en contact avec Essendant pour traiter vos demandes sous garantie.

Veuillez noter : Une autorisation écrite d'Essendant doit être obtenue avant que toute action pour la garantie soit accomplie. Pour obtenir cette autorisation et vous assurer le meilleur niveau de service à la clientèle, veuillez suivre ces étapes :

1. Dès qu'un défaut est découvert, contactez votre revendeur chez qui vous avez acheté ce produit, dans les 30 jours qui suivent cette découverte. Le revendeur vous demandera des informations concernant ce produit, comme: N° d'inventaire (SKU), N° de série et/ou N° d'enregistrement ou date de fabrication du produit concerné, et/ou documents justificatifs de l'achat d'origine attestant que vous êtes bien l'acheteur de départ de ce produit.
2. Suite à votre demande d'exercice de la garantie, votre revendeur va inspecter le produit et passer en revue les documents. Votre revendeur ou son agent de service désigné va recueillir les informations relatives à votre demande, inspecter le produit et contacter le service à la clientèle d'Essendant. Ces activités préliminaires vont nécessiter un certain temps.
3. Un agent du service à la clientèle d'Essendant, ou un autre représentant de la société, va déterminer si des pièces de remplacement seront fournies, si une réparation est autorisée, ou si le produit sera remplacé, dans la mesure où Essendant confirme bien que le produit en question est éligible suivant les termes et conditions de la garantie décrite précédemment.